

Bath Collection

Loto

design Enzo Berti 2010

Dimensioni / Dimensions

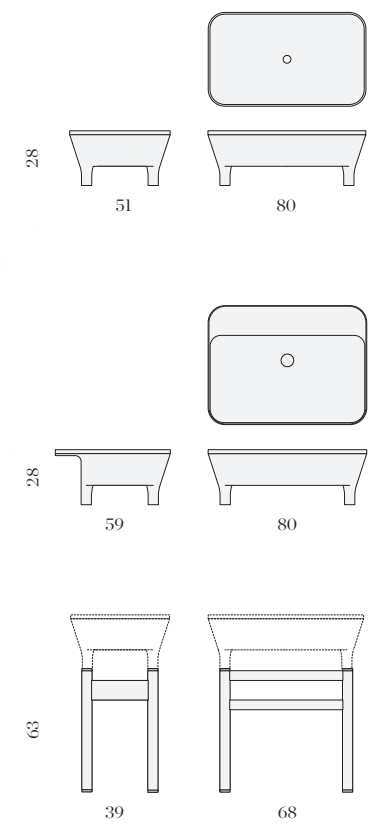

Marmo / Marble





Atmosfere suadenti per Loto, il nuovo lavabo in marmo che si aggiunge alla vasta gamma di proposte (più di 350 diverse combinazioni tra modelli, tipologie di sostegno, finiture e colori) della collezione Nabhi di Kreoo by Decormami destinate al mondo dei professionisti dell'interior design di spazi pubblici e privati, di grandi o ridotte dimensioni. Loto riporta alla memoria forme archetipiche rivisitate in chiave contemporanea, un raffinato abbinamento tra le sagome geometriche ma allo stesso tempo morbide delle gambe in legno e l'avvolgente profilo del lavabo in marmo. Il forte impatto scultoreo di questo lavabo consente anche un inedito utilizzo al centro della stanza da bagno grazie ad un'attenta progettazione che prevede un cavalletto free standing oltre che ad una collocazione più tradizionale a parete (su cavalletto o appoggiato su un piano). L'ampio catino è un volume in marmo dalle linee pulite e naturali sostenuto con grazia e leggerezza da un cavalletto dogato per un risultato che esalta la purezza del design e mette in luce la straordinaria capacità scenografica del binomio marmo-legno. Le forme e l'accurata scelta dei materiali creano un gioco di contrasti materici e cromatici che impreziosisce l'area lavabo del bagno ed enfatizza le qualità sensoriali di questa proposta.

Persuasive atmospheres characterize Loto, the new marble bowl that joins the wide range of proposals (more than 350 different combinations among models, supports, finishing and colors) that are meant for interior design, for public and private buildings, for big and small projects. Loto brings back to modern taken archetypal shapes, to a refined combination between geometrical but also fluid shapes of the wood supports and the marble bowl. The sculptural effect of this bowl allows its use in the center of the room thanks to a careful previous project that foresees a freestanding easel rather than a more traditional position against the wall. The large bowl has simple lines and it is sustained by stave easel that exalts the pure design and the stage strength of the couple marble-wood. Shapes and materials choices play an interesting game between pattern and color contrasts, and they all emphasize the sensorial qualities of these proposals.

